

TOP 1 Bestandssituation

TOP 2 Verkehrsprognose

TOP 3 Gestaltungskonzept

TOP 1 Bestandssituation



Bestandssituation

Örtliche Eindrücke: Georgstraße



Bestandssituation

Örtliche Eindrücke: Georgstraße



Bestandssituation

Örtliche Eindrücke: Gewerbestraße (nördl. Abschnitt)



Bestandssituation

Örtliche Eindrücke: Gewerbestraße (nördl. Abschnitt)



Bestandssituation

Örtliche Eindrücke: Gewerbestraße (südl. Abschnitt)



TOP 1 Bestandssituation

Verkehrserhebungen

- Knotenpunkt 1: Raiffeisenstraße / Gewerbestraße / An der Bahn
- Knotenpunkt 2: Gewerbestraße / Georgstraße
- Knotenpunkt 3: Vareler Straße / Georgstraße

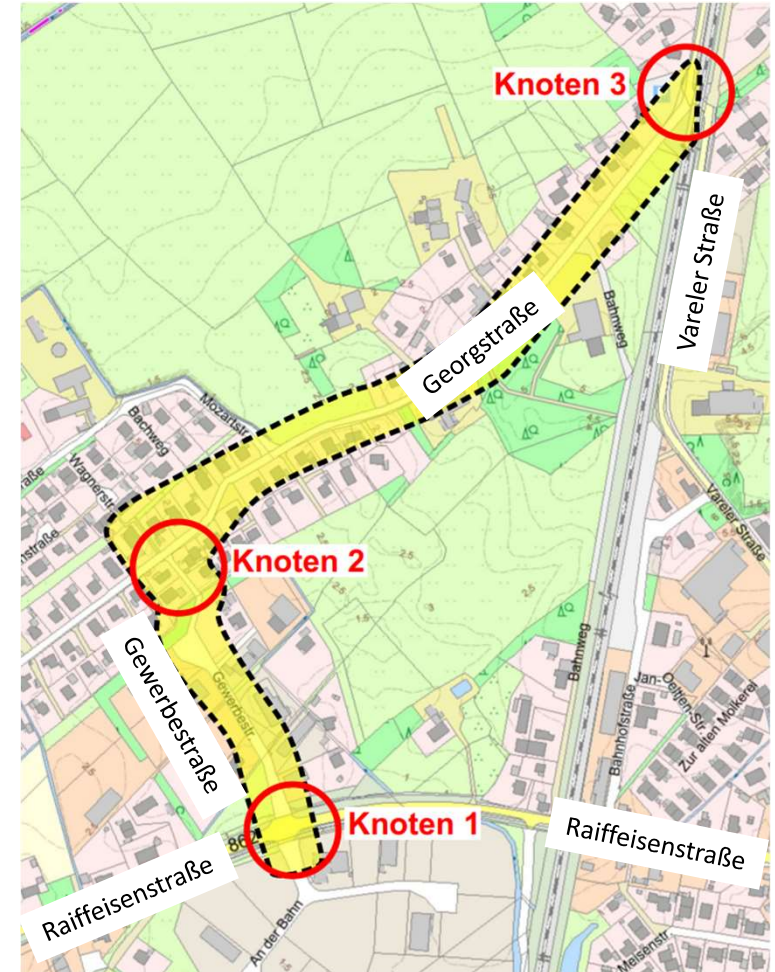
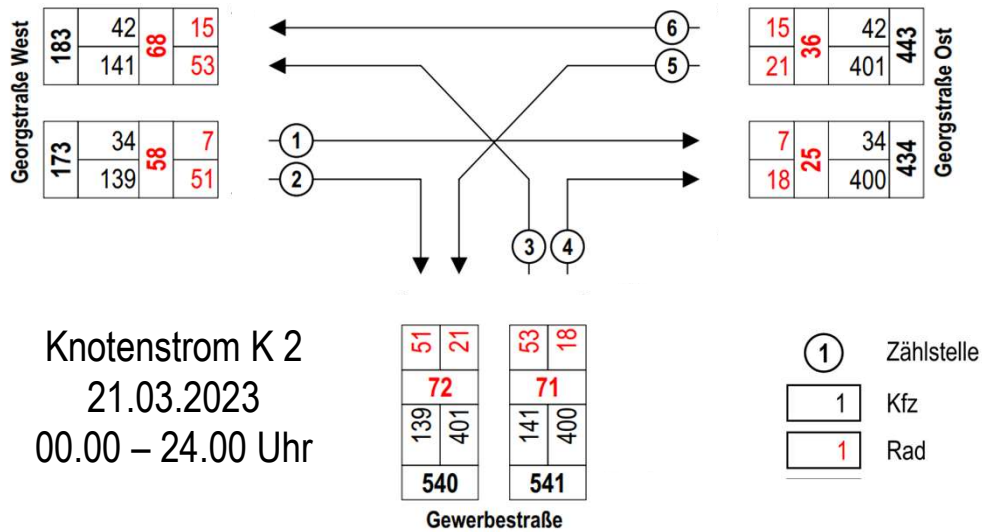

TOP 1 Bestandssituation

Verkehrserhebungen

- **Raiffeisenstraße (L 862)**
ca. 7.200 Kfz / 24h bzw. 650 Kfz / Spitzenstunde
- **Vareler Straße (K 108)**
ca. 2.000 Kfz / 24h bzw. 150 Kfz / Spitzenstunde
- **Gewerbstraße**
ca. 1.200 Kfz / 24h bzw. 120 Kfz / Spitzenstunde
- **Georgstraße**
ca. 850 Kfz / 24h bzw. 90 Kfz / Spitzenstunde

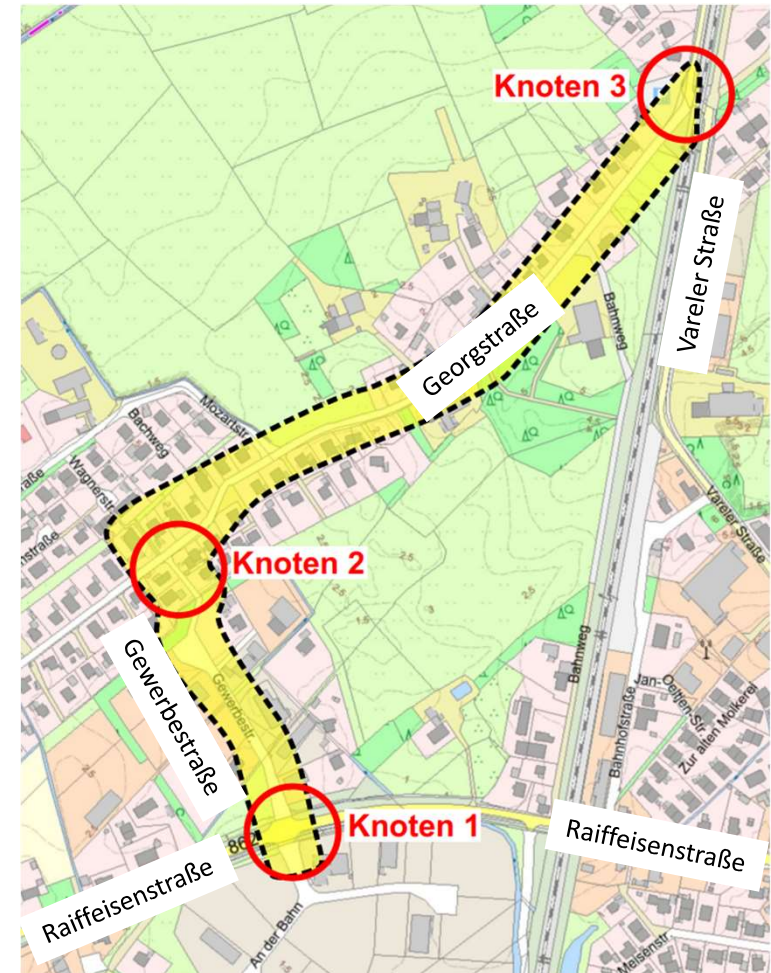

Bestandssituation

Resümee

- **Südliche Gewerbestraße** (Raiffeisenstraße bis zum Wendehammer):
Straßengestaltung in Ordnung (Gehweg eher zu schmal), Verkehrsbelastungen im unteren zu erwartenden Bereich
- **Nördliche Gewerbestraße** (Wendehammer bis Georgstraße):
Enger und im Kurvenbereich nicht gut einsehbarer Straßenraum, kein baulicher Gehweg vorhanden, Begegnungsverkehr Kfz nur durch Ausweichen auf den Gehweg möglich
→ subjektives Unsicherheitsempfinden, sensibler Bereich
- **Georgstraße:**
Enger und teilweise nicht gut einsehbarer Straßenraum, Begegnungsverkehr Kfz nur durch Ausweichen auf den Randstreifen möglich, Gehweg nur teilweise vorhanden
→ subjektives Unsicherheitsempfinden, sensibler Bereich

TOP 2 **Verkehrsprognose**



TOP 2 Verkehrsprognose

Eingangsdaten

- Gebietsgröße: ca. 5,9 ha
- vrsl. 24 Doppelhäuser + 3 Mehrfamilienhäuser
→ ca. 72 Wohneinheiten
- Anbindung Kfz-Verkehr ausschließlich über die Gewerbestraße an die Raiffeisenstraße
- Ausbau der Gewerbestraße in Richtung des neuen Baugebietes
- Zusätzliche Geh- und Radwegverbindungen an den Bahnweg und die Georgstraße

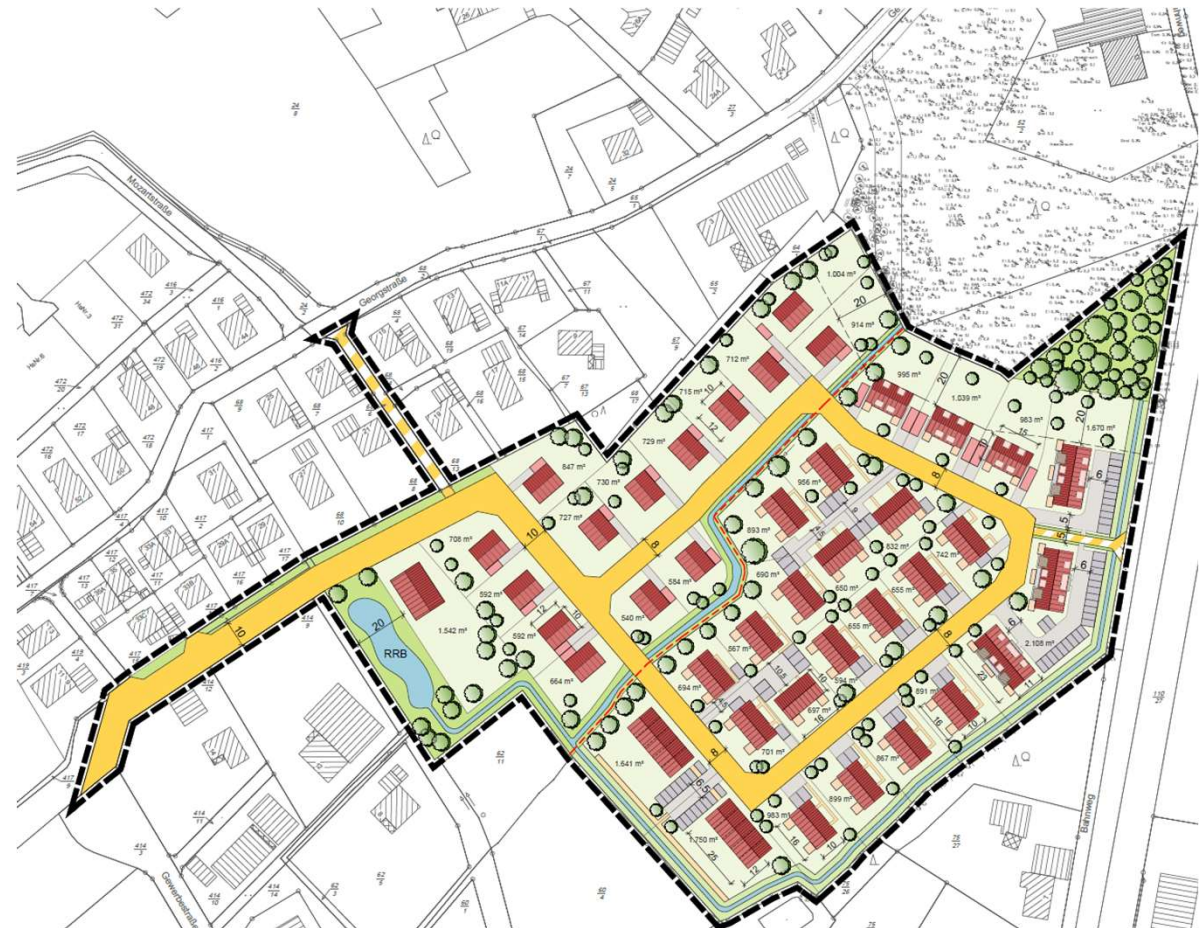

TOP 2 Verkehrsprognose

Verkehrserzeugung

- Gesamtverkehrszunahme ca. 500 Kfz / 24h in der Gewerbestraße bzw. 44 Kfz / Spitzenstunde
- Verteilung der Verkehre zu 100 % über die Raiffeisenstraße

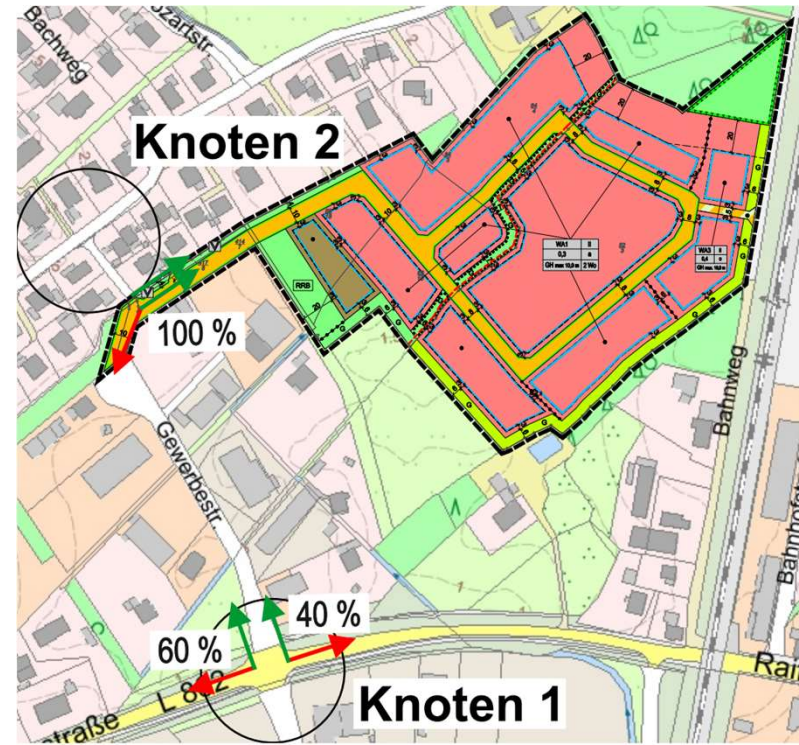

Ausgangsgrößen der Verkehrserzeugung

Verkehrserzeuger	BGF [m²] / NBF [m²]	Mitarbeiter / Einwohner	Wege [W / Person / d]	Kunden/Besucher [W/d]	MIV-Anteil [%]	Pkw-Besetzung [Pers. / Pkw]	Güterverkehr [Lkw-Fahrten/24h]	Verbundeffekt [%]	Mitnahmeeffekt [%]
Wohnen	-	250 - 260 EW	3,5 - 4,0	5%	70 - 90	1,3	-	-	-

Verkehrserzeuger	BGF [m²] / WE	Gesamtbelastung [Kfz / 24h]	Quell-/Zielverkehr [Kfz / 24h * Rtg]	Quellverkehr			Zielverkehr		
				[Uhrzeit]	[Pkw / Sph]	[Lkw / Sph]	[Uhrzeit]	[Pkw / Sph]	[Lkw / Sph]
Wohnen	-	506	253	07:00 - 08:00	41	-	07:00 - 08:00	11	-
				17:00 - 18:00	3	-	17:00 - 18:00	32	-

TOP 3 **Gestaltungskonzept**



TOP 3 Gestaltungskonzept

Ziele

- Sicherheit und Geschwindigkeitsdämpfung
- Befahrbarkeit für Kfz
- Schutzräume für Fußgänger in der Gewerbestraße
- Deutlichere Gliederung des nördlichen Abschnitts der Gewerbestraße

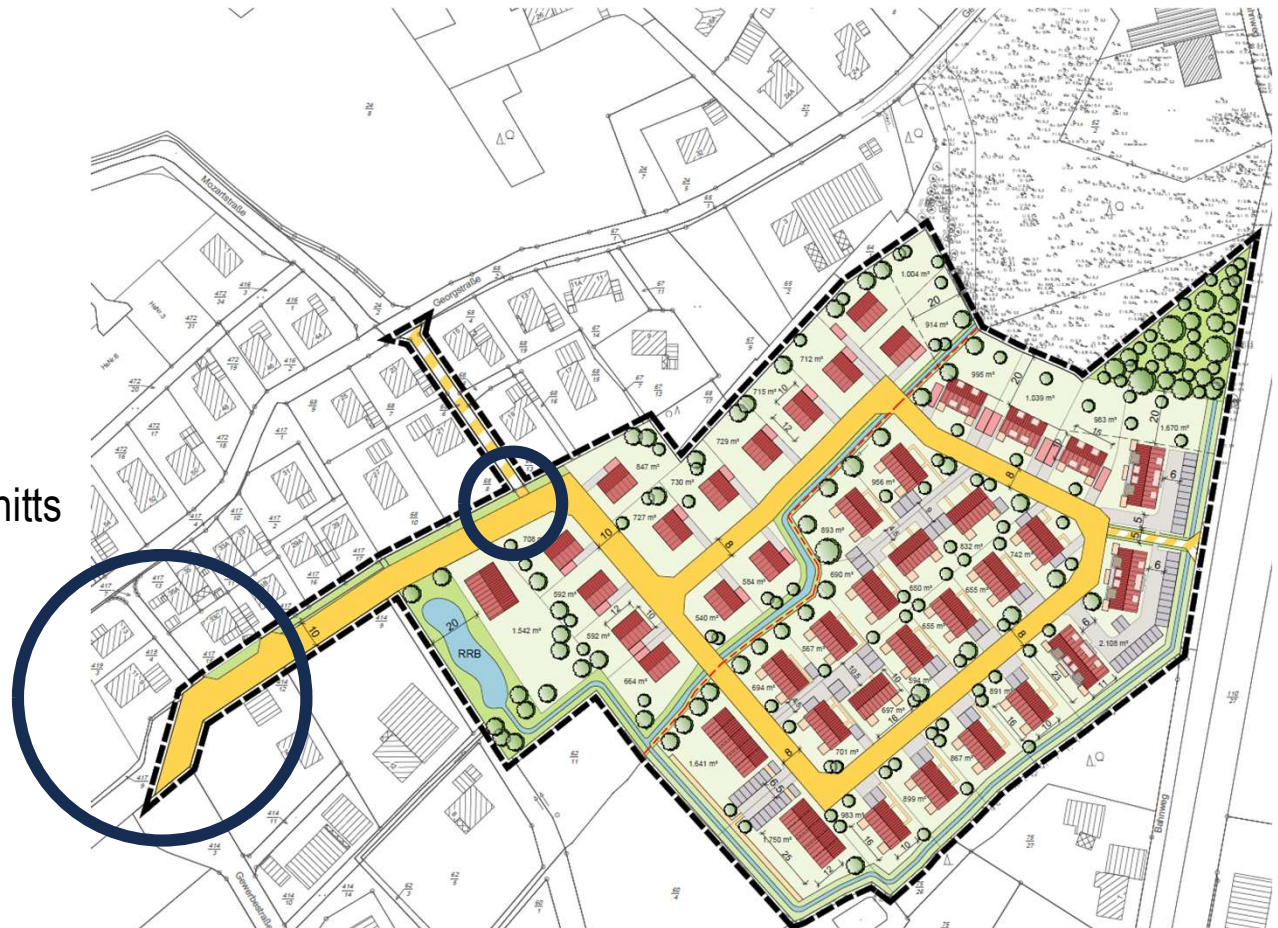

TOP 3 Gestaltungskonzept

Vorschläge

- Aufpflasterung des Knotenpunktbereiches und niveaugleiche Gestaltung der Seitenräume
- Verbesserung der Sichtachsen durch möglichst rechtwinklige Anbindung der nördlichen Gewerbestraße)
- Schaffung baulicher Gehwege, wo genügend Platz vorhanden ist
- Schutzräume für Fußgänger durch Pflanzbeete

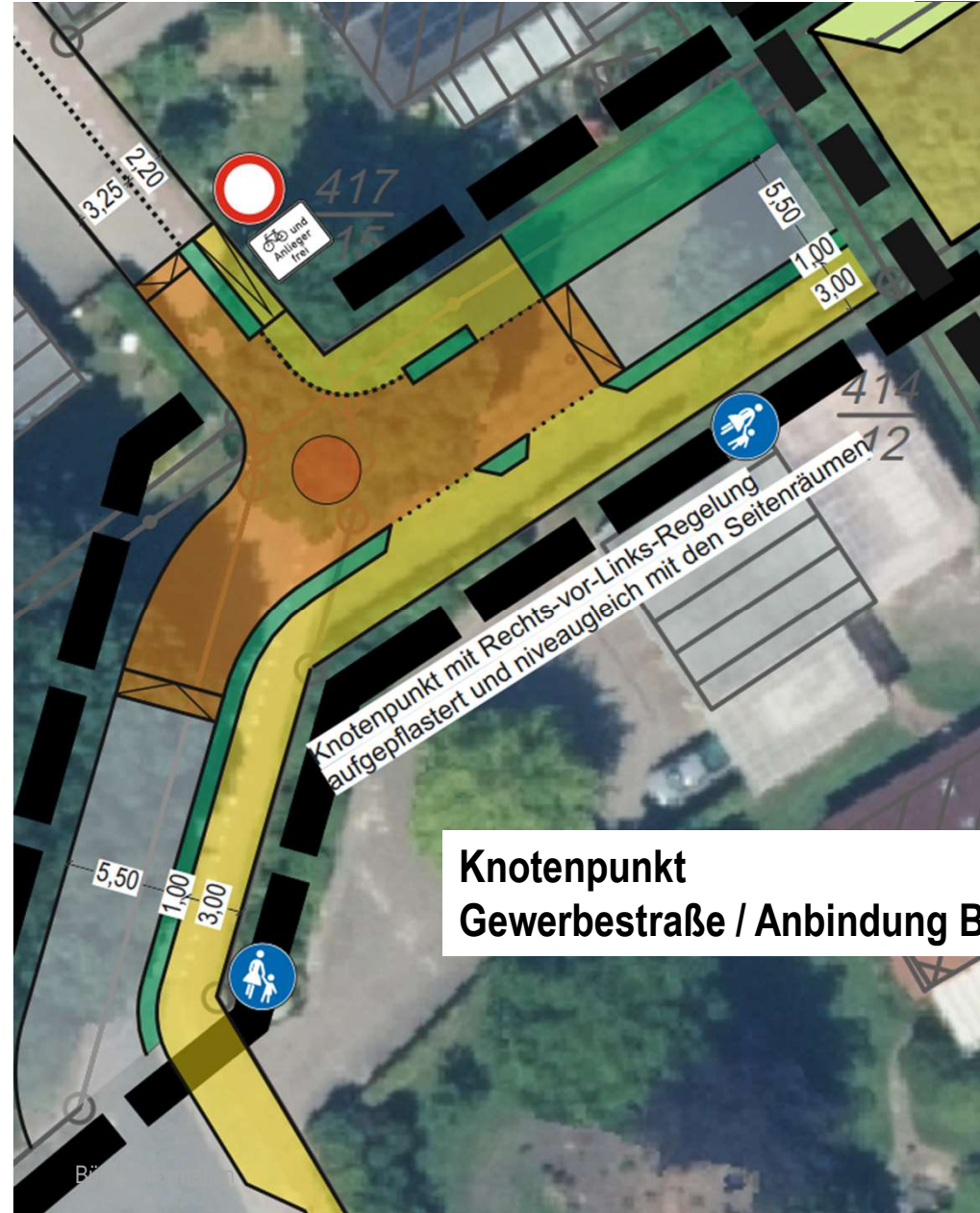

TOP 3 Gestaltungskonzept

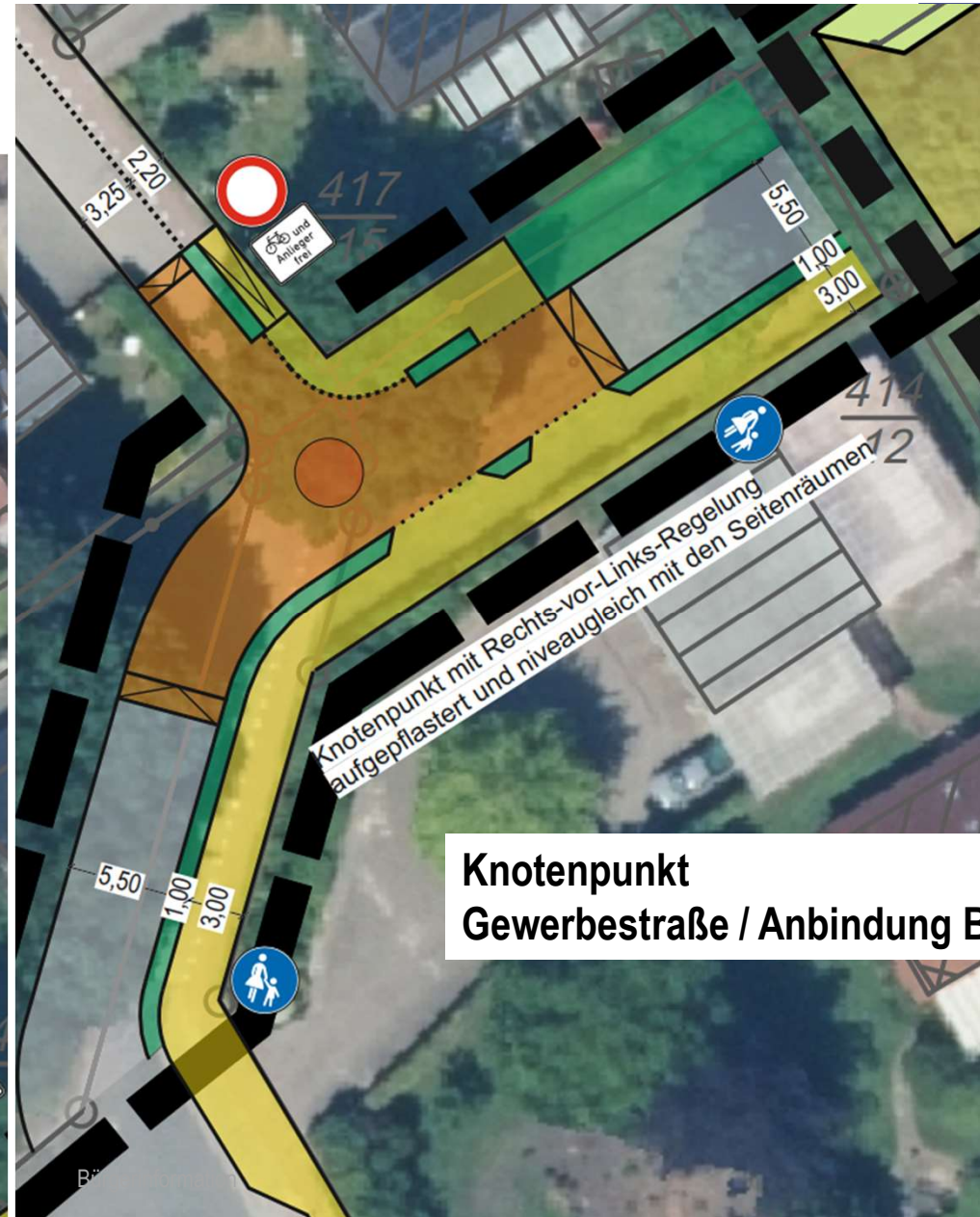
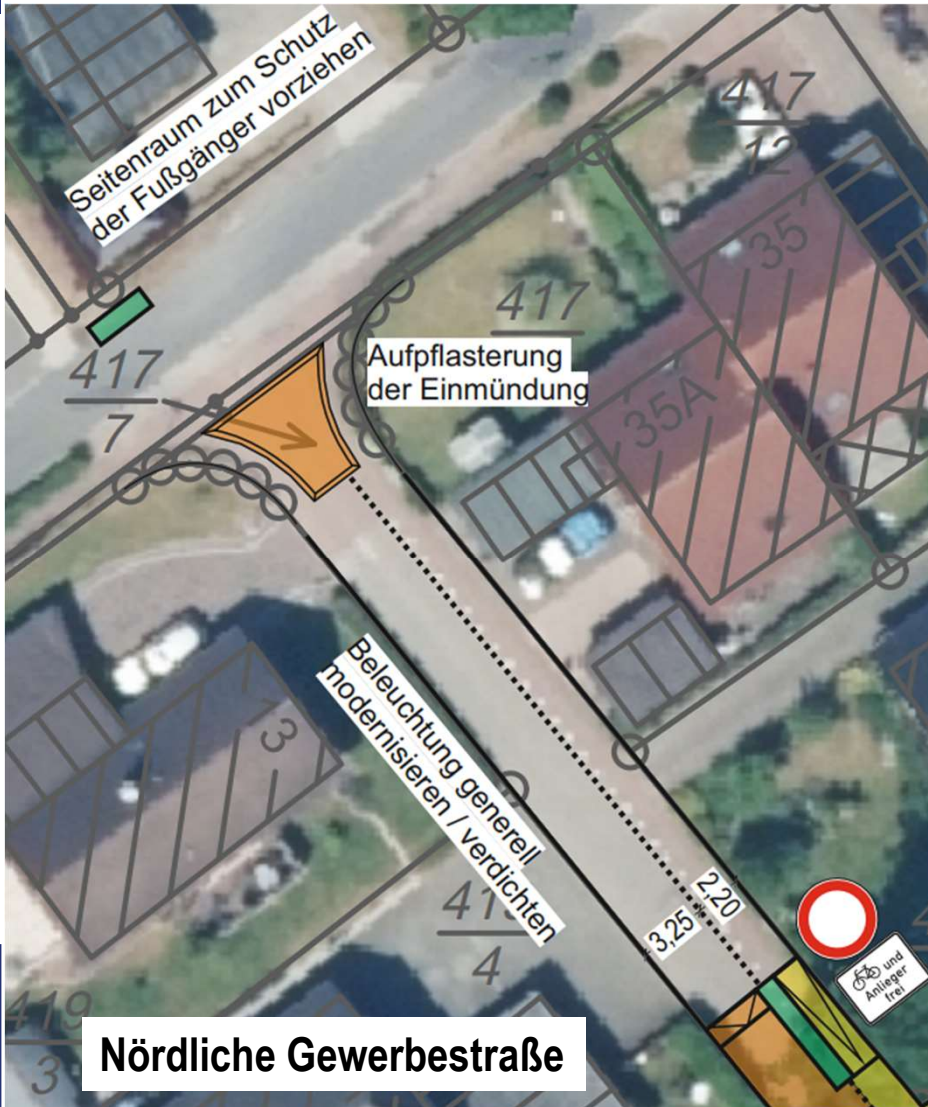

TOP 3 Gestaltungskonzept

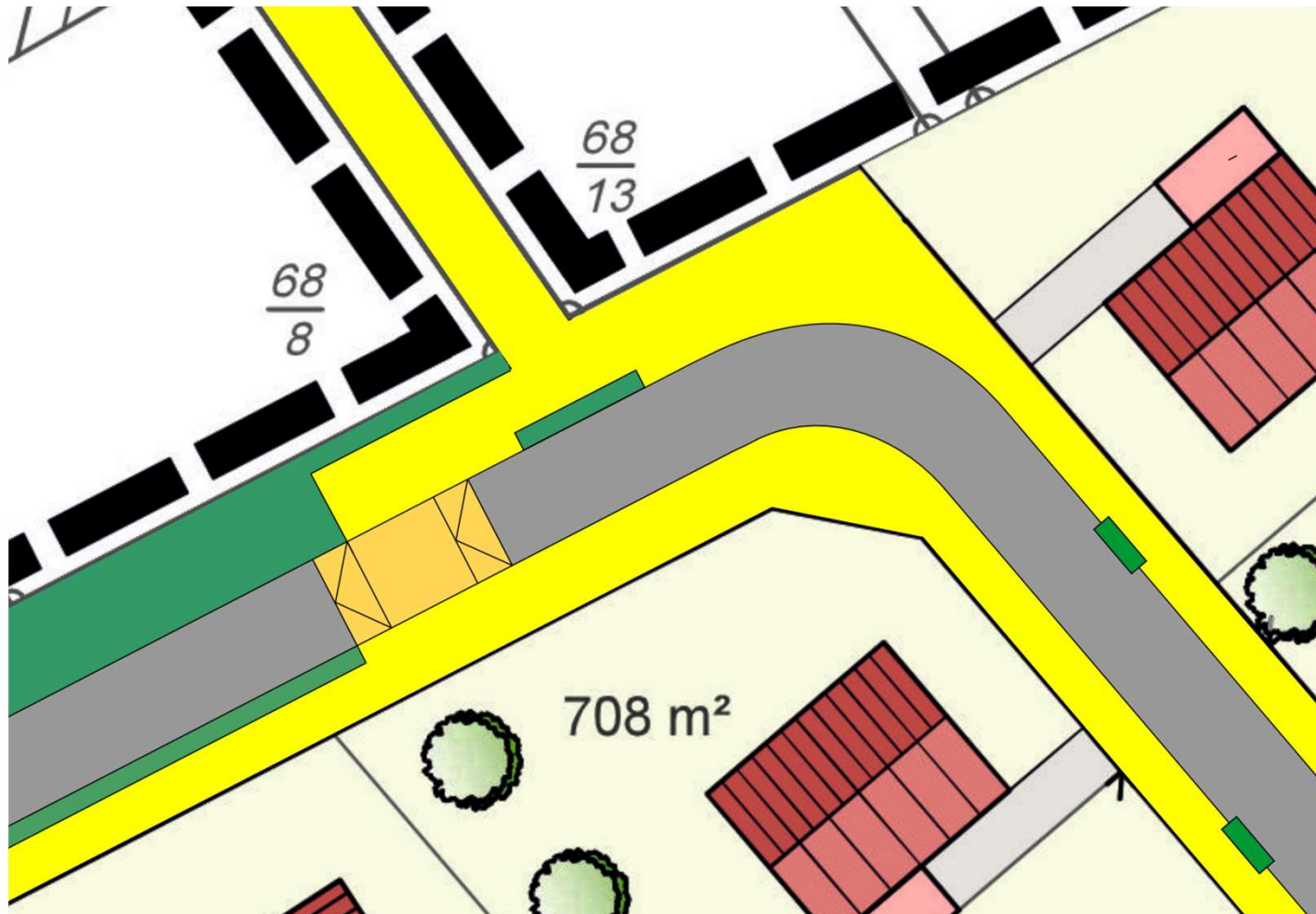

Gestaltungskonzept zur Gehweganbindung

**Für Fragen stehen wir Ihnen
gerne zur Verfügung!**



TOP 1 Bestandssituation



TOP 1 Bestandssituation

